

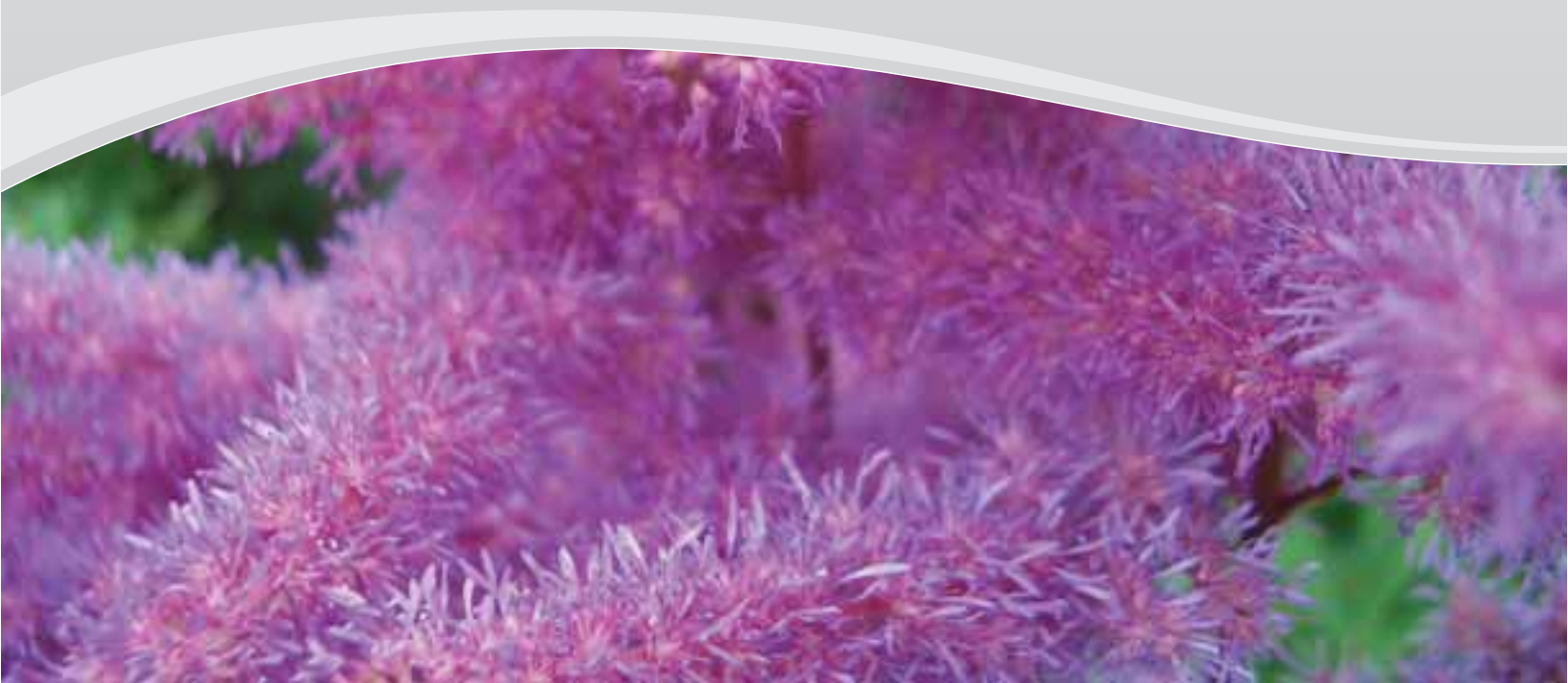

**FEEL THE
PLUSH
TOUCH**
RAISING WITH XETMA VOLLENWEIDER





BELLEZA QUE SE PUEDE VER

Hay un gran número de tejidos que requieren un toque afelpado - como en mantas arropadoras pero también en la ropa deportiva. Durante el proceso de perchado, las fibras del material se estiran hacia arriba, formándose así un pelo afelpado y voluminoso. La superficie suave y aperchada le acogerá maravillosamente y le hará sentir un bienestar inigualable.

LAS PERCHADORAS DE XETMA VOLLENWEIDER

En el sector del perchado no se puede prescindir de Xetma Vollenweider que desde la invención de la primera perchadora en el mundo en el año 1853 por Ernst Gessner, el fundador alemán de la empresa, procura por soluciones extraordinarias e innovadoras.

PERCHADO XR

Disposiciones diferentes entre los cilindros de perchado

Junto al procedimiento de perchado convencional en el sentido de pelo - a contrapelo en la relación de 1:1 y el procedimiento de enfurtir completo con sólo cilindros en el sentido de pelo o a contrapelo, Xetma Vollenweider es el primer fabricante que ha concebido tecnologías de perchado con diversas disposiciones o relaciones entre los cilindros en el sentido de pelo o a contrapelo. En función del número de los cilindros de perchado en el tambor se ponen en práctica relaciones diferentes entre los cilindros en el sentido de pelo - a contrapelo de 1:2, 1:3 ó 1:4.

Cuanto más grande sea el número de los cilindros a contrapelo, más corto y denso será el pelo perchado. Lo que ofrece unas ventajas decisivas en la elaboración y tratamiento de tejidos y géneros de punto, cuya base se ha de perchar y comprimir intensamente.

Gracias a la disposición óptima de los cilindros de perchado concebida en función del artículo respectivo, le es posible al usuario lograr más rendimiento en menos tiempo.

MULTISYSTEM

El sistema de tres estrellas patentado y concebido por Xetma Vollenweider de los cilindros de perchado hace posible un sistema de máquinas único y flexible - el Multisystem.

Las distintas disposiciones o relaciones de los cilindros de perchado se pueden ajustar en pocos minutos simplemente oprimiendo un botón. También es posible combinar diversas tecnologías de equipamiento en una máquina. El Multisystem ofrece al usuario una flexibilidad única en el mundo.

CILINDROS DESBORRADORES EN EL INTERIOR

La disposición única del tambor, patentada igualmente por Xetma Vollenweider, con cilindros desburradores en el interior garantiza un aprovechamiento casi completo de la superficie del tambor para el proceso de perchado y así, un aumento del rendimiento de aprox. un 20% frente a sistemas convencionales de máquinas. Se ha montado en las máquinas de tambor doble de alto rendimiento de la serie Twinsystem ofreciendo una construcción muy compacta que conlleva a su vez un uso muy sencillo de la máquina.

COMBINACIÓN DE PERCHADO & ESMERILADO XRE

- Efectos® extraordinarios en Moss, con propiedades que se hallan entre un toque de esmerilado puro y un toque de perchado puro
- Efectos superficiales que no se pueden crear con ninguna otra tecnología convencional
- Máximo rendimiento mediante pocos pasos debido al tratamiento recíproco de las estructuras del hilo con guarniciones de perchado y esmerilado



BELEZA QUE SE VÊ

Um grande número de tecidos exige um toque macio, desde mantas de aconchegar até roupa de desporto. Durante a flanelagem, as fibras do tecido são puxadas para cima, formando-se assim um pêlo volumoso e lanoso. A superfície flanelada e suave promete uma maravilhosa sensação de conforto.

MÁQUINAS FLANELADORAS DA XETMA VOLLENWEIDER

Desde a invenção, em 1853, da primeira máquina flaneladora em todo mundo, por Ernst Gessner, o fundador alemão da empresa, a Xetma Vollenweider é conhecida pelas suas soluções excepcionais e inovadoras na área da flanelagem.

FLANELAGEM XR

Cilindros flaneladores com diferentes proporções

Junto com as tradicionais técnicas flaneladoras pêlo-contrapêlo na proporção de 1:1, e técnicas de feltragem completa com cilindros de pêlo ou de contrapêlo, a Xetma Vollenweider foi o primeiro fabricante a desenvolver tecnologias de flanelagem de cilindros de pêlo e cilindros de contrapêlo com proporções variáveis. De acordo com o número de cilindros flaneladores no tambor, podem realizar-se proporções de pêlo-contrapêlo de 1:2, 1:3 ou 1:4.

Quanto maior o número dos cilindros de contrapêlo, mais curto e denso se torna o pêlo flanelado. Isso oferece vantagens decisivas no processamento de têxteis e malhas cuja base tenha de ser intensivamente flanelada e condensada.

Através de cilindros flaneladores com proporções mais adequadas ao respectivo artigo, o utilizador pode atingir maiores quantidades de produção em tempos de ciclo menores.

MULTISYSTEM

A disposição dos cilindros flaneladores em três estrelas, desenvolvida e patenteada pela Xetma Vollenweider, possibilita um sistema único e singular: o Multisystem. Premindo uma tecla podem ajustar-se em poucos minutos diferentes proporções para os cilindros flaneladores. Também é possível a combinação de diferentes tecnologias de equipamento numa só máquina. O Multisystem proporciona ao utilizador uma flexibilidade única em todo o mundo.

ROLOS DE LIMPEZA INTERIORES

Também o novo conceito de tambor, igualmente patenteado pela Xetma Vollenweider, com rolos de limpeza interiores, garante uma quase completa utilização da superfície do tambor para o processo de flanelagem, garantindo desta forma uma eficiência acrescida em cerca de 20% relativamente a sistemas convencionais. Inserido nas máquinas de tambor duplo de alto rendimento da série Twin, possibilita uma forma de construção bastante compacta e também uma utilização mais fácil por parte do utilizador.

COMBINAÇÃO DE FLANELAGEM & ESMERILAGEM XRE

- Excepcionais Efeitos de Moss com qualidades que se situam entre a esmerilagem e a flanelagem pura
- Efeitos superficiais que não podem ser criados com outras tecnologias convencionais
- Maior produção com menos passagens, devido ao processamento recíproco da estrutura do fio com coberturas de esmeril e flanela

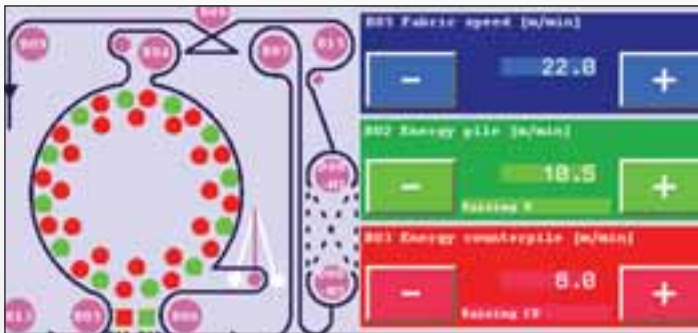

TECNOLOGÍA EN LA QUE SE PUEDE CONFIAR

GUÍA DE MATERIAL INTELIGENTE

El sistema innovador Flexitronic® convence por su control sensible de la tensión del material para tejidos elásticos y bielásticos. En función de la aplicación, se mantiene *constante la tensión deseada del material* bien mediante un rodillo regulador de la tensión o bien por medio de accionamientos con marcha regulada de rodillos de tracción Flexidrive®. Dispositivos opcionales y variados para la *disposición óptima de marcha del material*, incluso en el caso de tejidos sensibles. El sistema confortable de alimentación del material garantiza en todo momento *un flujo de material perfecto*. Los cilindros de apriete, dispuestos opcionalmente en los cilindros de tracción delante y detrás del tambor, impiden un resbalamiento lo que es ante todo importante para géneros lisos y elásticos y garantizan así un *resultado de acabado por completo uniforme*.

ACCIONAMIENTO POTENTE

Los accionamientos directos controlados por frecuencia con motorreductores asincrónicos se caracterizan por su *extrema seguridad*. Un sistema inteligente de recuperación de energía garantiza un *consumo mínimo de energía reduciendo considerablemente* los gastos de producción. *Máxima flexibilidad* en la aplicación por el sentido de giro de los accionamientos seleccionables libremente. La adaptación totalmente automática de la energía de tratamiento al modificar la velocidad del material garantiza en todo momento resultados de acabado constantes.

MANEJO MUY SENCILLO

La pantalla táctil de color guiada por menú integra todas las funciones en una *vista de fácil comprensión*. El software de manejo es *sencillo y está claramente estructurado* de modo que el usuario puede familiarizarse con el empleo de la máquina en *un mínimo de tiempo*. Por lo que la maquinaria Xetma Vollenweider es más fácil de manejar que las máquinas del mismo tipo. Todos los parámetros tecnológicos se ajustan en la pantalla táctil y se pueden almacenar en el mando como recetas. Así se *pueden reproducir con seguridad* y en todo momento todos los resultados de acabado.

CICLOS DE TRABAJO PERFECTOS

El *sistema integrado de diagnóstico* señala fallos y facilita automáticamente observaciones útiles en cuanto a las causas de las anomalías. Los fallos surgidos se pueden eliminar rápidamente gracias a *los textos de ayuda de fácil comprensión*. Hay disponible un *acceso remoto* opcional del centro de servicio técnico de Xetma Vollenweider para el diagnóstico y mantenimiento a distancia. *Alta seguridad del proceso* gracias a niveles de usuario diferenciados.

PROCESOS QUE REQUIEREN POCO TIEMPO

La instalación se puede integrar en el sistema central de registro para sus datos de servicio para *coordinar mejor los procesos*. El sistema único de cambio rápido permite un *intercambio rápido* de los cilindros de trabajo. Los programas confortables de mantenimiento y servicio ayudan al usuario a ejecutar los trabajos de conservación. Su máquina estará así *siempre lista para la producción*.

TECNOLOGÍA ECO-AMIGABLE

Todas las tecnologías de acabados de Xetma Vollenweider son tecnologías de *acabamiento a seco*. Esto no solamente ayuda la *reducción de costos*, como también la economía de *valiosos recursos*.



TECNOLOGIA DE CONFIANÇA

CONDUÇÃO INTELIGENTE DOS TÊXTEIS

O inovador Sistema Flexitronic® convence através de um controlo sensível da condução dos têxteis, para tecidos elásticos e bi-elásticos. De acordo com a aplicação, é mantida a *constância desejada da tensão dos têxteis*, ou através de um cilindro esticador pneumático, ou por meio do accionamento regulado de cilindros de tracção Flexidrive®. Variadas disposições opcionais possibilitam uma *ótima configuração da marcha do tecido*, mesmo para têxteis mais delicados. O confortável sistema de entrada de têxteis possibilita uma *marcha do tecido sem dificuldade* a qualquer momento. Cilindros de fixação especiais, colocados opcionalmente nos cilindros de tracção antes e depois do tambor, impedem o escorregamento, especialmente em tecidos lisos e elásticos, e garantem desta forma um *resultado de acabamento perfeitamente uniforme*.

ACCIONAMENTO POTENTE

Os accionamentos directos regulados por frequência com motores reductores assíncronos caracterizam-se pela sua grande *confiabilidade*. O inteligente sistema de recuperação de energia garante um *consumo de energia mínimo* e possibilita *economias consideráveis* nos custos de operação. O sentido de rotação elegível dos accionamentos principais concede-lhe a *maior flexibilidade possível* durante a utilização. O ajustamento automático da energia de processamento durante a alteração da velocidade do tecido garante resultados de acabamento sempre constantes.

CONTROLO AMIGO DO UTILIZADOR

O visor táctil a cores conduzido por menus reúne todas as funções de uma *forma compreensível*. O software de controlo é *simples e claramente estruturado*, de forma que cada utilizador o possa *aprender em pouco tempo*. As máquinas da Xetma Vollenweider são, desta forma, relativamente mais fáceis de manipular do que outras máquinas semelhantes. Todos os parâmetros tecnológicos são ajustados no visor táctil, e podem ser guardados no controlo como receitas. Todos os resultados de acabamento podem ser, portanto, *reproduzidos com segurança* a qualquer momento.

PROCEDIMENTOS SEM DIFICULDADES

O *sistema de diagnósticos integrado* comunica perturbações e fornece autonomamente indicações úteis para as causas do erro. As perturbações ocorrentes podem ser rapidamente remediadas através de *textos de apoio facilmente compreensíveis*. Para diagnósticos e manutenções remotas encontra-se à disposição um *acesso remoto* opcional pelo Serviço de Atendimento da Xetma Vollenweider. Níveis de utilizador diferenciados garantem uma *maior segurança dos processos*.

PROCESSOS ECONOMIZADORES DE TEMPO

O equipamento pode ser ligado ao sistema de registo dos seus dados operacionais para um *melhor ajustamento dos processos*. O sistema de troca rápida único possibilita uma *substituição rápida* dos cilindros de trabalho. Cómodos programas de manutenção e serviço apoiam o utilizador na execução de trabalhos de manutenção. A sua máquina encontra-se, assim, *sempre pronta a produzir*.

TECNOLOGIA ECO-AMIGÁVEL

Todas as tecnologias de acabamento da Xetma Vollenweider são tecnologias de *acabamento a seco*. Isto não só ajuda na *redução de custos*, mas também na economia de *recursos valiosos*.



MULTISYSTEM XR

PERCHADO

- flexibilidad única por tambor con el sistema patentado de tres estrellas
- 24 cilindros de perchado en posición de trabajo y 12 cilindros - con guarniciones iguales o diferentes - en posición de reserva
- perchado de todos los tipos de tejidos, géneros de punto y tricotado así como no-tejidos
- obtención de distintos resultados de acabado mediante condiciones variables de los cilindros de perchado en el sentido de pelo - a contrapelo
- ahorro de pasos de perchado gracias a procedimientos de perchado óptimos por cada paso
- cambio automático del procedimiento de perchado oprimiendo una tecla en menos de 4 minutos sin quitar el material de la máquina
- adaptación automática de los cilindros desbarradores a la respectiva relación de los cilindros de perchado
- altos rendimientos productivos para usuarios que cambian con frecuencia los artículos
- Desarrollo y ensayo de nuevos efectos y tecnologías en un sistema de máquinas

Velocidad del material	5 - 60 m/min
Número de revoluciones del tambor	50 - 120 rpm
Número de los cilindros perchadores	24 (+12 en reserva)
Ancho nominal	1.800 - 2.600 mm
Ancho de trabajo	1.700 - 2.500 mm

FLANELAGEM

- Flexibilidade única devido ao tambor com o patenteado sistema de três estrelas
- 24 Cilindros flaneladores em posição de trabalho, e 12 cilindros (com guarnições iguais ou diferentes), em posição de stand-by
- Flanelagem de todos os tipos têxteis e malhas, bem como de artigos "não tecidos"
- Obtenção de resultados de acabamento diversos através dos cilindros de pêlo e contrapêlo de proporções variáveis
- Economia de passagens flaneladoras devido a um procedimento otimizado de flanelagem por cada passagem
- Mudança automática da técnica de flanelagem em menos de 4 minutos, através da pressão de uma tecla e sem retirar o tecido da máquina
- Adaptação automática dos cilindros de limpeza à respectiva proporção dos cilindros
- Maiores produções para utilizadores com artigos que variam frequentemente
- Desenvolvimento e experimentação de novos efeitos e tecnologias num só sistema

Velocidade dos têxteis	5 - 60 m/min
Número de rotações do tambor	50 - 120 rpm
Número de cilindros flaneladores	24 (+12 em stand-by)
Largura nominal	1.800 - 2.600 mm
Largura de trabalho	1.700 - 2.500 mm

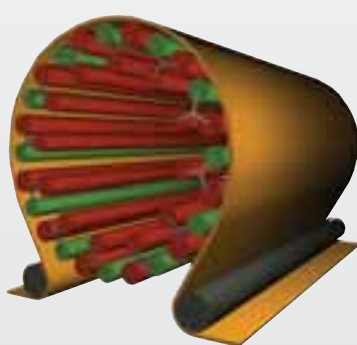

*Perchado en el sentido de pelo / a contrapelo en relación 1:1
12 cilindros de perchado en posición de reserva
Cilindros de pelo e contrapêlo na proporção de 1:1
12 Cilindros flaneladores em posição de stand-by*

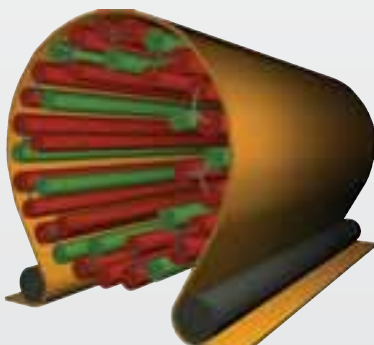

*Perchado en el sentido de pelo / a contrapelo en relación 1:3
12 cilindros de perchado en posición de reserva
Flanelagem de pelo e contrapêlo na proporção de 1:3
12 Cilindros flaneladores em posição de stand-by*

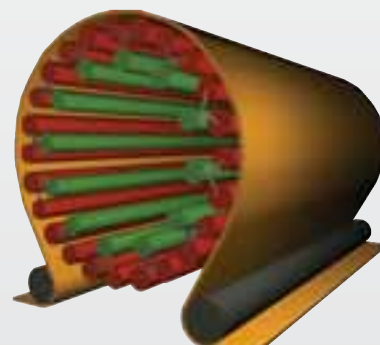

*Fieltramiento - cilindros a contrapelo
12 cilindros de perchado en posición de reserva
Feltragem completa — cilindros de contrapêlo
12 Cilindros flaneladores em posição de stand-by*

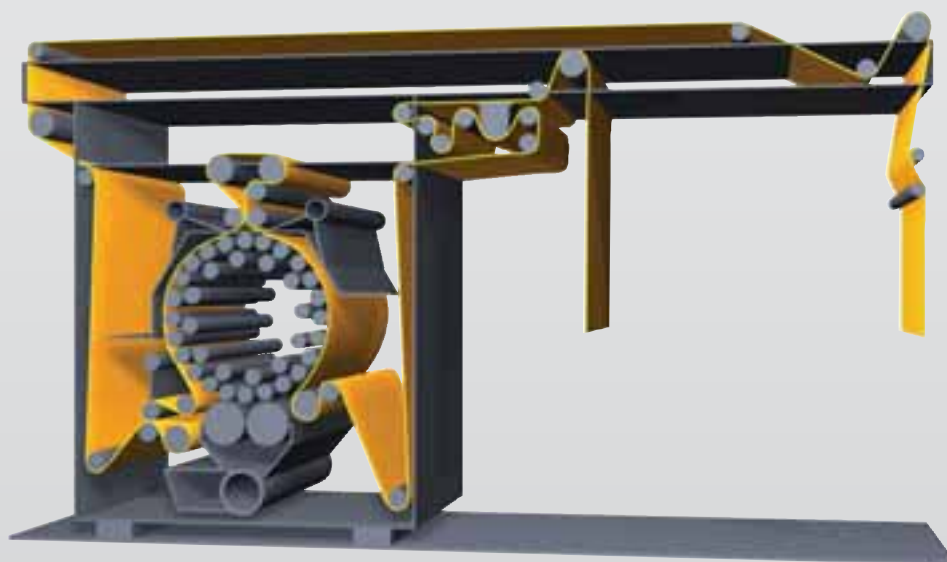



OPTISYSTEM XR24 / XR30 / XR36

PERCHADO

- equipamiento óptimo según las especificaciones del cliente para la aplicación respectiva
- ocupación con 24, 30 ó 36 cilindros según el tipo del género y el efecto deseado
- obtención de distintos efectos mediante condiciones diferentes de los cilindros en el sentido de pelo / a contrapelo (1:2, 1:3, 1:4)
- número de pasos mínimo y rendimiento máximo gracias a la relación óptima de los cilindros de perchado para el tipo de género respectivo
- encadenamiento de varias máquinas en líneas de perchado continuo
- intercambio sencillo de los cilindros de perchado mediante un sistema nuevo de sujeción rápida

Velocidad del material		5 - 60 m/min
Número de revoluciones del tambor	XR24	hasta AN 2.600 mm: 50-120 rpm desde AN 3.000 mm: 50-100 rpm
	XR30	hasta AN 2.600 mm: 50-100 rpm desde AN 3.000 mm: 50-80 rpm
	XR36	hasta AN 2.600 mm: 50-80 rpm desde AN 3.000 mm: 35-65 rpm
Número de los cilindros perchadores		24 / 30 / 36
Ancho nominal		1.800 - 3.400 mm
Ancho de trabajo		1.700 - 3.300 mm

FLANELAGEM

- Equipamento adequado a cada utilizador para cada caso de aplicação
- Com 24, 30 ou 36 cilindros, de acordo com o tipo de artigo e efeito desejado
- Obtenção de efeitos variados através de tecnologias de flanelagem com cilindros de pêlo e contrapêlo de proporções variáveis (1:2, 1:3, 1:4)
- Redução do número de passagens e melhor desempenho devido a uma ótima proporção dos cilindros flaneladores para o respectivo tipo de tecido
- Encadeamento de várias máquinas em contínuas linhas de flanelagem
- Substituição fácil dos cilindros flaneladores através do novo sistema de aperto rápido

Velocidade dos têxteis		5 - 60 m/min
Número de rotações do tambor	XR24	até NB 2.600 mm: 50-120 rpm a partir de NB 3.000 mm: 50-100 rpm
	XR30	até NB 2.600 mm: 50-100 rpm a partir de NB 3.000 mm: 50-80 rpm
	XR36	até NB 2.600 mm: 50-80 rpm a partir de NB 3.000 mm: 35-65 rpm
Número de cilindros flaneladores		24 / 30 / 36
Largura nominal		1.800 - 3.400 mm
Largura de trabalho		1.700 - 3.300 mm

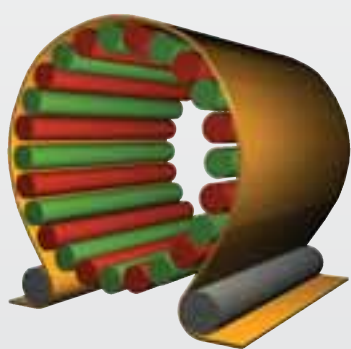

*Perchado en el sentido de pelo / a contrapelo en relación 1:1
Flanelagem de pêlo e contrapêlo na proporção de 1:1*

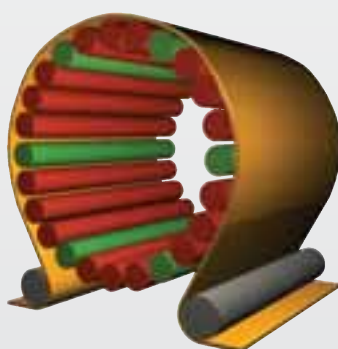

*Perchado en el sentido de pelo / a contrapelo en relación 1:3
Flanelagem de pêlo e contrapêlo na proporção de 1:3*

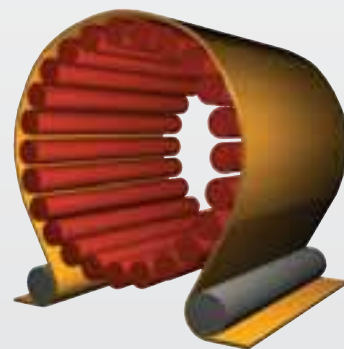

*Fieltramiento - cilindros a contrapelo
Feltragem completa — cilindros de contrapêlo*

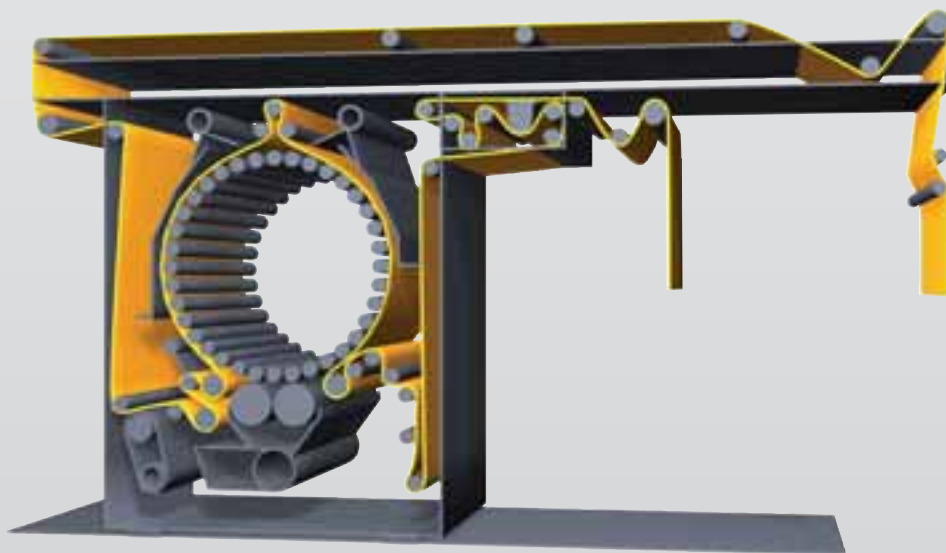



TWINSYSTEM XR

PERCHADO

- disposición patentada de los cilindros desburradores y de la aspiración de polvo en el interior del tambor
- el enlazamiento máximo de los tambores permite aumentar 2 veces un 20 % el rendimiento de pechado en comparación con los sistemas de máquinas convencionales y, todo esto, ocupando menos espacio
- pechado de tejidos, de géneros de punto - especialmente en tubo - así como no-tejidos con un rendimiento máximo
- ahorro de pasos de pechado gracias al aprovechamiento óptimo de los cilindros de trabajo por cada paso
- distintas tecnologías de pechado por tambor
- el sistema de pechado que asegura la calidad (QRS®) garantiza el transporte óptimo del género durante todo el proceso de tratamiento
- efecto de pechado uniforme desde el centro del tejido hasta los orillos
- minimización del efecto de encogimiento gracias al tratamiento paralelo de ambas caras del material por cada tambor

Velocidad del material	5 - 50 m/min
Número de revoluciones del tambor	50 - 100 rpm
Número de los cilindros perchadores	2 x 24
Ancho nominal	1.800 - 2.600 mm
Ancho de trabajo	1.700 - 2.500 mm

FLANELAGEM

- Tambor especial patentado, com disposição dos cilindros de limpeza e aspiração do pó no interior do tambor
- Um maior abraçamento dos tambores possibilita um rendimento de flanelagem 2x20% maior em comparação a sistemas convencionais, para uma necessidade de espaço substancialmente menor
- Flanelagem de têxteis e malhas, especialmente tubulares, bem como “não-tecidos”, com máximo desempenho
- Economia de passagens flaneladoras devido a um óptimo aproveitamento dos cilindros de trabalhos por cada passagem
- Possibilidade de utilização de diferentes tecnologias de flanelagem por cada tambor
- Sistema de flanelagem de alta qualidade (QRS®) para uma óptima condução dos têxteis durante todo o processo de tratamento
- Efeito uniforme de flanelagem desde o centro até à margem dos têxteis
- Minimização do efeito de contracção através do tratamento em paralelo de ambos os lados dos têxteis por cada tambor

Velocidade dos têxteis	5 - 50 m/min
Número de rotações do tambor	50 - 100 rpm
Número de cilindros flaneladores	2 x 24
Largura nominal	1.800 - 2.600 mm
Largura de trabalho	1.700 - 2.500 mm

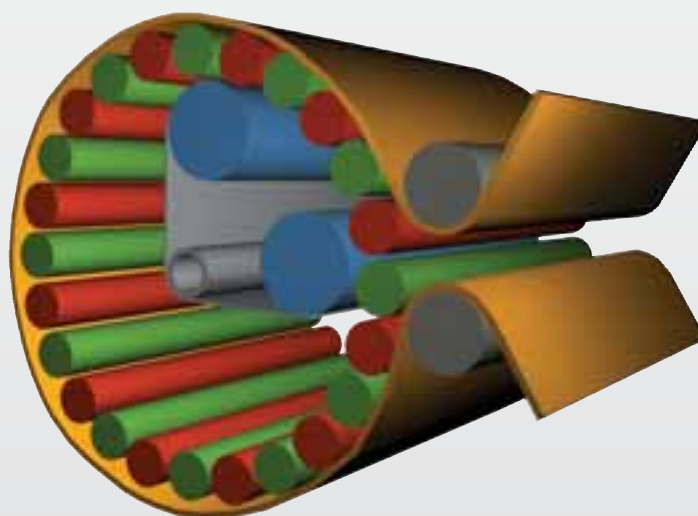

*Perchado en el sentido de pelo / a contrapelo en relación 1:1
Flanelagem de pêlo e contrapêlo na proporção de 1:1*

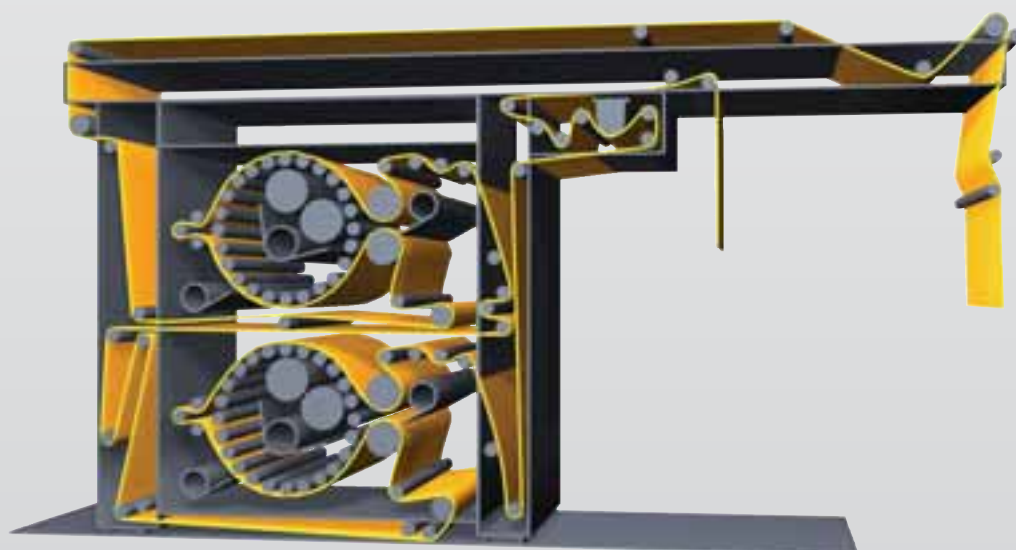



MULTISYSTEM XRE

PERCHADO & ESMERILADO

- tambor equipado por parejas con 12 cilindros de perchado y 12 de esmerilado; además otros 12 cilindros de perchado en posición de reserva
- accionamiento de los cilindros de perchado y esmerilado a elegir:
 - *cilindros de perchado en y cilindros de esmerilado contra el sentido de marcha del tejido*
 - *cilindros de perchado contra y cilindros de esmerilado en el sentido de marcha del tejido*
 - *cilindros de perchado y esmerilado al mismo tiempo en o contra del sentido de marcha del tejido*
- cambio automático entre perchado y la combinación perchado & esmerilado en menos de 4 minutos mediante la pantalla táctil
- más flexibilidad por cambio sin problema alguno al sistema exclusivo de esmerilado en el plazo de 1,5 horas como máximo
- cobertura de los más diferentes requerimientos del mercado con un solo sistema de máquinas
- 3 tecnologías aprovechables en una máquina:
 - *Combinación perchado-esmerilado*
 - *Perchado*
 - *Esmerilado*

Velocidad del material	5 - 60 m/min
Número de revoluciones del tambor	25 - 120 rpm
Número de los cilindros de trabajo	24 (+12 en reserva)
Ancho nominal	1.800 - 2.600 mm
Ancho de trabajo	1.700 - 2.500 mm

FLANELAGEM & ESMERILAGEM

- Tambor equipado com pares de 12 cilindros flaneladores e 12 cilindros de esmerilagem; adicionalmente, mais 12 cilindros flaneladores em posição de stand-by
- Accionamento dos cilindros flaneladores ou de esmerilagem à escolha:
 - *Cilindros flaneladores no sentido da marcha do tecido e cilindros de esmerilagem no sentido inverso da marcha do tecido*
 - *Cilindros flaneladores no sentido inverso da marcha do tecido e cilindros de esmerilagem no sentido da marcha do tecido*
 - *Cilindros flaneladores e de esmerilagem no sentido da marcha do tecido ou no sentido inverso da marcha do tecido*
- Troca automática entre flanelagem e combinação de flanelagem & esmerilagem em menos de 4 minutos por meio de um visor táctil
- Flexibilidade alargada devido a uma mudança sem problemas para um sistema de esmerilagem no espaço de 1,5 horas no máximo
- Coberturas das mais variadas necessidades do mercado com apenas um sistema
- 3 tecnologias utilizáveis numa só máquina:
 - *Combinação de flanelagem e esmerilagem*
 - *Flanelagem*
 - *Esmerilagem*

Velocidade dos têxteis	5 - 60 m/min
Número de rotações do tambor	25 - 120 rpm
Número de cilindros de trabalho	24 (+12 em stand-by)
Largura nominal	1.800 - 2.600 mm
Largura de trabalho	1.700 - 2.500 mm

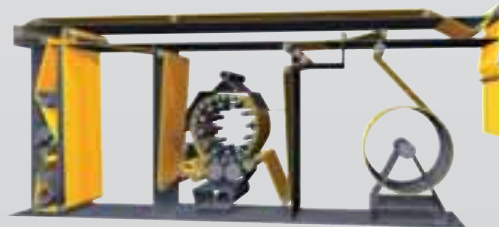
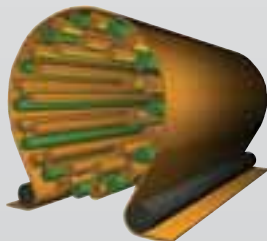
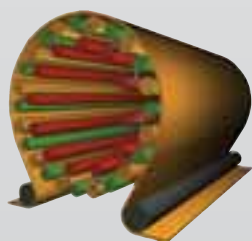

Cilindros de perchado en y cilindros de esmerilado contra el sentido de marcha del tejido

12 cilindros de perchado en posición de reserva

Cilindros flaneladores no sentido da marcha do tecido e cilindros de esmerilagem no sentido inverso da marcha do tecido

12 Cilindros flaneladores em posição de stand-by

Cilindros de perchado en y cilindros de esmerilado contra el sentido de marcha del tejido

12 cilindros de esmerilado en posición de reserva

Cilindros flaneladores no sentido da marcha do tecido e cilindros de esmerilagem no sentido inverso da marcha do tecido

12 Cilindros de esmerilagem em posição de stand-by



OPTISYSTEM XRE24 / XRE30 / XRE36

PERCHADO & ESMERILADO

- equipamiento en parejas del tambor con cilindros de perchado y esmerilado
- accionamiento de los cilindros de perchado y esmerilado a elegir:
 - *cilindros de perchado en y cilindros de esmerilado contra el sentido de marcha del tejido*
 - *cilindros de perchado contra y cilindros de esmerilado en el sentido de marcha del tejido*
 - *cilindros de perchado y esmerilado al mismo tiempo en o contra del sentido de marcha del tejido*
- más flexibilidad por cambio sin problema alguno entre un sistema exclusivo de esmerilado y un sistema exclusivo de perchado en el plazo de 1 hora como máximo por medio del sistema de sujeción rápido de los cilindros de trabajo
- 3 tecnologías - aprovechables en función de las exigencias del mercado:
 - *Combinación perchado-esmerilado*
 - *Esmerilado*
 - *Perchado*

Velocidad del material		5 - 60 m/min
Número de revoluciones del tambor	XRE24	hasta AN 2.600 mm: 25-120 rpm desde AN 3.000 mm: 25-100 rpm
	XRE30	hasta AN 2.600 mm: 25-100 rpm desde AN 3.000 mm: 25-80 rpm
	XRE36	hasta AN 2.600 mm: 25-80 rpm desde AN 3.000 mm: 25-65 rpm
Número de los cilindros de trabajo		24 / 30 / 36
Ancho nominal		1.800 - 3.400 mm
Ancho de trabajo		1.700 - 3.300 mm

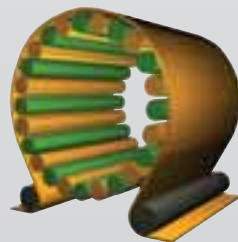

Cilindros de perchado en y cilindros de esmerilado contra el sentido de marcha del tejido

Cilindros flaneladores no sentido da marcha do tecido e cilindros de esmerilagem no sentido inverso da marcha do tecido

FLANELAGEM & ESMERILAGEM

- Colocação no tambor de cilindros de flanelagem e de esmerilagem aos pares
- Accionamento dos cilindros flaneladores ou de esmerilagem à escolha:
 - *Cilindros flaneladores no sentido da marcha do tecido e cilindros de esmerilagem no sentido inverso da marcha do tecido*
 - *Cilindros flaneladores no sentido inverso da marcha do tecido e cilindros de esmerilagem no sentido da marcha do tecido*
 - *Cilindros flaneladores e de esmerilagem no sentido da marcha do tecido ou no sentido inverso da marcha do tecido*
- Flexibilidade alargada devido a uma mudança sem problemas para um sistema de esmerilagem ou para um sistema de flanelagem no espaço de 1 hora no máximo, por meio de um sistema de aperto rápido dos cilindros de trabalho
- 3 tecnologias, utilizáveis de acordo com as necessidades do mercado:
 - *Combinação de flanelagem e esmerilagem*
 - *Esmerilagem*
 - *Flanelagem*

Velocidade dos têxteis		5 - 60 m/min
Número de rotações do tambor	XRE24	até NB 2.600 mm: 25-120 rpm a partir de NB 3.000 mm: 25-100 rpm
	XRE30	até NB 2.600 mm: 25-100 rpm a partir de NB 3.000 mm: 25-80 rpm
	XRE36	até NB 2.600 mm: 25-80 rpm a partir de NB 3.000 mm: 25-65 rpm
Número de cilindros de trabalho		24 / 30 / 36
Largura nominal		1.800 - 3.400 mm
Largura de trabalho		1.700 - 3.300 mm

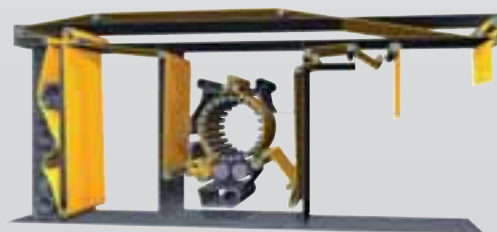

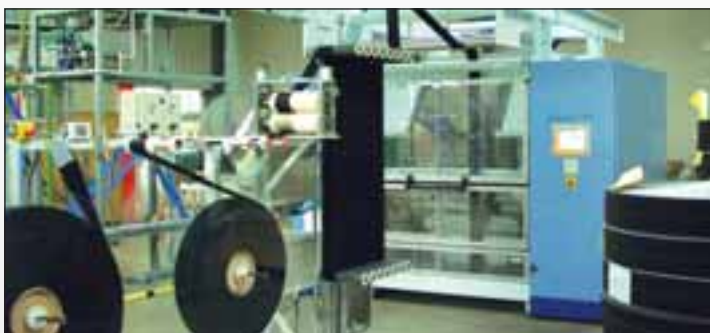

PERCHADORAS ESPECIALES • MÁQUINAS ESPECIAIS DE FLANELAGEM

DISEÑO HECHO A LA MEDIDA

Xetma Vollenweider concibe, en estrecha colaboración con los clientes y socios tecnológicos, perchadoras especiales para aplicaciones que no están incluidas en el programa estándar.

PERCHADO DE VÍAS ESTRECHAS DE TEJIDOS, OPTISYSTEM XR24/30/36-NARROW

- Perchadoras en anchos pequeños de trabajo para el perchado de cintas de carda y vías estrechas de tejido

Velocidad del material	5 - 60 m/min
Número de revoluciones del tambor	50 - 120 rpm
Número de los cilindros perchadores	24 / 30 / 36
Ancho nominal	1.000 - 1.600 mm
Ancho de trabajo	900 - 1.500 mm

PERCHADO DE ALTO RENDIMIENTO - OPTISYSTEM XR24/30/36-POWER

- para género de punto de urdimbre especialmente pesado para el peluche de juguetes y tejidos para automóviles
- Xetma Vollenweider ha concebido la primera perchadora electrónica de alto rendimiento que puede abrir voleos muy largos en géneros de punto de urdimbre.

Velocidad del material	5 - 60 m/min
Número de revoluciones del tambor	XR24 hasta AN 2.600 mm: 50-120 rpm desde AN 3.000 mm: 50-100 rpm
	XR30 hasta AN 2.600 mm: 50-100 rpm desde AN 3.000 mm: 50-80 rpm
	XR36 hasta AN 2.600 mm: 50-80 rpm desde AN 3.000 mm: 35-65 rpm
Número de los cilindros perchadores	24 / 30 / 36
Ancho nominal	1.800 - 3.400 mm
Ancho de trabajo	1.700 - 3.300 mm

CONCEPÇÃO PERSONALIZADA

A Xetma Vollenweider desenvolve, em conjunto com os clientes e parceiros de tecnologia, máquinas de flanelagem especiais para casos de aplicação que não se enquadram nos padrões.

FLANELAGEM DE TÊXTEIS ESTREITOS: OPTISYSTEM XR24/30/36-NARROW

- Máquinas de flanelagem com larguras de trabalho reduzidas, para a flanelagem de faixas e têxteis estreitos

Velocidade dos têxteis	5 - 60 m/min
Número de rotações do tambor	50 - 120 r.p.m
Número de cilindros flaneladores	24 / 30 / 36
Largura nominal	1.000 - 1.600 mm
Largura de trabalho	900 - 1.500 mm

FLANELAGEM COM ALTO RENDIMENTO - OPTISYSTEM XR24/30/36-POWER

- Para malhas de teia particularmente pesadas, para brinquedos em pelúcia e estofos de automóveis
- A Xetma Vollenweider desenvolveu a primeira máquina de flanelagem electrónica de alto rendimento, que consegue abrir cadeias compridas em malhas de teia.

Velocidade dos têxteis	5 - 60 m/min
Número de rotações do tambor	XR24 até NB 2.600 mm: 50-120 rpm a partir de NB 3.000 mm: 50-100 rpm
	XR30 até NB 2.600 mm: 50-100 rpm a partir de NB 3.000 mm: 50-80 rpm
	XR36 até NB 2.600 mm: 50-80 rpm a partir de NB 3.000 mm: 35-65 rpm
Número de cilindros flaneladores	24 / 30 / 36
Largura nominal	1.800 - 3.400 mm
Largura de trabalho	1.700 - 3.300 mm



ACCESORIOS • ACESSÓRIOS

GUARNICIONES DE CARDA

- diversas guarniciones de carda de fabricantes de renombre
- recomendadas por Xetma Vollenweider basándose en la experiencia de muchos años así como en los ensayos tecnológicos hechos en géneros de la clientela

EQUIPO DE AFILADO AUTOMÁTICO PARA LAS GUARNICIONES DE CARDA

- dispositivo de afilado automático para un afilado lateral y de igualación
- reafilado eficiente y uniforme de las guarniciones de carda

APARATO DE AFILADO PARA GUARNICIONES DE CARDA

- aparato de afilado manual con accionamiento neumático para el afilado lateral y de igualación
- reafilado rápido y eficiente de las guarniciones de carda

DISPOSITIVO DE MONTAJE

- herramienta de fácil manejo para montar las guarniciones de carda en la máquina
- garantía de la tensión óptima para cada guarnición en el momento de montar

BOBINADORAS DE TRENZADAS

- diversas bobinadoras de centro y periferia con extensiones opcionales para la adaptación a las diversas necesidades de los artículos

SISTEMAS GUÍA DE TEJIDOS

- diversas ejecuciones, en función del tipo de tejido
- guía exacta y conservación del ancho de la vía de tejido antes del perchado
- dispositivos de extender adicionales para géneros elásticos de punto, abiertos o en tubo

GUARNIÇÕES DE CARDA

- Variadíssimas guarnições de carda de fabricantes de renome
- Recomendação pela Xetma Vollenweider numa base de experiência de muitos anos, bem como por meio de experiências tecnológicas com artigos de clientes

EQUIPAMENTO AUTOMÁTICO DE AFINAÇÃO DA CARDA

- Equipamento automático para uma rectificação lateral ou uma rectificação igualadora
- Desbaste eficiente e uniforme das guarnições da carda

APARELHO RECTIFICADOR DA CARDA

- Aparelho rectificador accionado pneumaticamente, para uma rectificação lateral ou uma rectificação igualadora
- Desbaste rápido e eficiente das guarnições de carda

DISPOSITIVO DE LEVANTAMENTO

- Cómoda ferramenta para o levantamento das guarnições de carda na máquina
- Garantia da tensão adequada à respectiva guarnição durante o levantamento

DISPOSITIVOS DE REBOBINAGEM

- Diferentes enroladores fixos com accionamento axial e enroladores de tecido por apoio em cilindros basculantes para a adaptação a necessidades específicas

SISTEMA DE CONDUÇÃO DOS TÊXTEIS

- Diversas variantes, de acordo com o tipo de material
- Condução precisa e alargamento dos têxteis antes do processo de flanelagem
- Dispositivos adicionais de extensão para tecidos em malha elástica, abertos ou tubulares



TECNOLOGÍAS

ESMERILADO Y CEPILLADO	FEEL THE TOUCH	ESMERILAGEM & ESCOVAGEM
TUNDIDO	FEEL THE SOFT TOUCH	TOSQUIADURA
PERCHADO, ESMERILADO Y CEPILLADO	FEEL THE EVEN TOUCH	CARDAÇÃO, ESMERILAGEM & ESCOVAGEM
PERCHADO	FEEL THE SMART TOUCH	CARDAÇÃO
LIMPIEZA DE TEJIDOS	FEEL THE PLUSH TOUCH	LIMPEZA DE TECIDOS
CHAMUSCADO	FEEL THE CLEAN TOUCH	CHAMUSCAGEM
TUNDIDO DE ALFOMBRAS	FEEL THE SMOOTH TOUCH	TOSQUIADURA DE TAPETES
	FEEL THE LEVEL TOUCH	



XETMA VOLLENWEIDER GMBH • BASTEIWEG 6 • DE-08280 AUE (GERMANY) • TEL. +49 3771 293-0 • FAX +49 3771 293 100
 XETMA VOLLENWEIDER AG • NEUGASSE 10 • CH-8812 HORGEN (SWITZERLAND) • TEL. +41 44 718 35 • FAX +41 44 718 35 10
 WWW.XETMA.COM • INFO@XETMA.COM

